

## 夏のお父さんを涼しく！働くお父さんの魅力もアップ!? ズボンの下に『部屋テコ』着用で、マイナス1.6℃

株式会社ワコールは、クールビズの季節を迎え、夏に適した機能性下着のステテコ『部屋テコ』の涼しさ度の実験を行いました。この実験(※)結果から、ズボンの下に『部屋テコ』を着用することにより、未着用に比べ、1.6℃涼しくなることが明らかとなりました。

この実験を受けて、6月16日(日)の父の日を前に、サラリーマンのクールビズと、女性の父の日に対する意識や実態を明らかにするため、2013年3月に全国の30代から50代までの男性と、10代から40代の女性 計568人(男性309人、女性259人)を対象に意識調査を実施しました。

調査の結果から、ほとんどの人がクールビズを実施、涼しさに満足しながらも暑さを感じていることがわかりました。さらに、女性の意見として、夏の汗が父親としての魅力を落とすということも浮き彫りになりました。男性にとって、夏の汗は大きな悩みの一つであり、父親としての魅力を落とす原因にもなりうるため、早急な暑さ対策が必要といえる結果が出ています。

6月はスーパークールビズ開始や父の日など、サラリーマンにとっては、服装も気分も大きく変化する時です。今年は、父の日に『部屋テコ』をプレゼントして、夏のお父さんを涼しくかっこよく！父の日をきっかけに、家族とのコミュニケーションを多くとる機会にしてみたいはいかがでしょうか。

※「ズボン+部屋テコ」と「ズボンのみ」を着用した場合を想定し、発汗シミュレーター(汗をかいた状態を作り出す機械)にて模擬皮膚(熱板)の表面温度の経時変化を測定。

### ◆昨年は約9割がクールビズを実施。涼しさ・快適さに満足するものの、まだまだ暑さを感じている。

サラリーマンのクールビズは定着したものの、昨年クールビズを実施した人約9割のうち、涼しさ・快適さに「とても満足している」「満足している」と回答した人を合わせると76.3%に。しかし、そのうち、クールビズをしていても暑さを感じたかどうかを聞いたところ、「感じた」「時々感じた」と回答した人を合わせると9割以上の結果になりました。

### ◆真夏日の仕事中に気になるからだのパーツは、脇、顔に続き3位に「股下」がランクイン。

真夏日の仕事中に暑さ・汗によって困ることとして、「汗のニオイが気になる」(65.0%)、のほかに「服がベタベタして気持ち悪い」(62.5%)、「ムレて不快な感じがする」(37.5%)と回答。また、汗をかいて気になるからだのパーツとして、「股下」と回答した人は39.8%と、脇、顔に続いて3位に。意外に気になる下半身の汗。下半身クールビズにまだまだ改善の余地はありそうです。

### ◆汗をかいている父親の魅力は落ちると回答した女性・・・約2人に1人

女性に「汗をかいている父親の魅力は落ちますか？」と聞いたところ、「かなり落ちる」「落ちる」「少し落ちる」と回答した人を合わせると54.8%に。

### ◆今年の父の日に6割以上の女性がプレゼントを予定。しかし「父親が何がほしいかわからない」という悩みも。

女性に対する質問で、父の日にプレゼントを「する」「たぶんする」と回答した人を合わせると66.4%に。しかし、「プレゼント選びで困ることがある」と回答した79.9%の人のうち、「父親が何がほしいかわからない」という声は82.6%もありました。

### ◆ズボンの下に『部屋テコ』着用で、マイナス1.6℃を実証

ズボンの下に『部屋テコ』を着用すると未着用時と比べ、1.6℃涼しくなることが明らかになりました。

#### 【調査概要】

- ◆調査手法：インターネット調査
- ◆調査対象：男性/30代～50代の普段スーツで仕事をしている子供のいるサラリーマン 309人  
女性/父親と同居している10代の女性 103、父親がいる20代～40代の既婚女性(※父親との同居は必須ではない) 156人 計259人
- ◆調査実施日：2013年3月上旬

◆クールビズは定着しているものの、暑さを感じる人が多数。

サラリーマンの下半身のクールビズがまだまだ浸透していないことが明らかに。

**昨年は約9割がクールビズを実施。男性サラリーマンの暑さ対策としてクールビズは定着している模様。**

昨年、クールビズを実施した人は、「ほぼ毎日した」「来客時やお取引先などに行く時以外はした」と回答した人を合わせると89.0%に、また今年のクールビズ実施意向を聞いたところ、「する」「多分する」と回答した人が計89.7%いました。サラリーマンにとって、クールビズは定着しているようです。

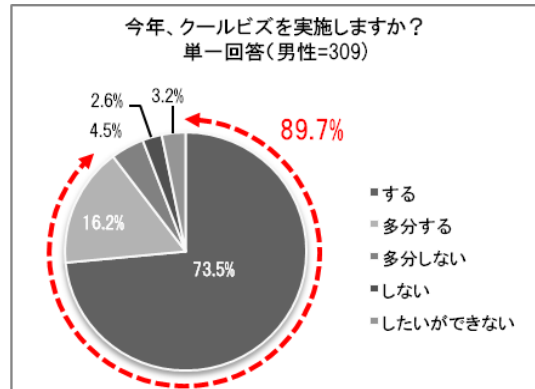
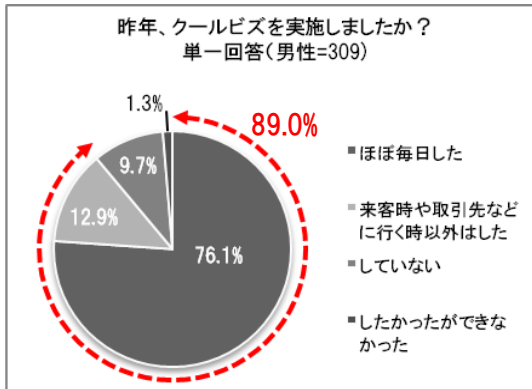

**クールビズに満足していても「暑さ」を感じているのが現状。下半身のクールビズはまだまだ行われていない**

さらに、昨年クールビズを実施した人(275人)に、クールビズの涼しさ・快適さの満足度について聞いたところ、「とても満足している」「満足している」と回答した人を合わせると76.3%に。しかし、クールビズに満足していると回答した人(210人)のうち、「クールビズをしていても暑さを感じましたか」の質問に、92.4%の人が「感じた」「時々か感じた」と回答。現状のクールビズには満足していながらも、暑さを感じているという矛盾した現状が浮き彫りになりました。

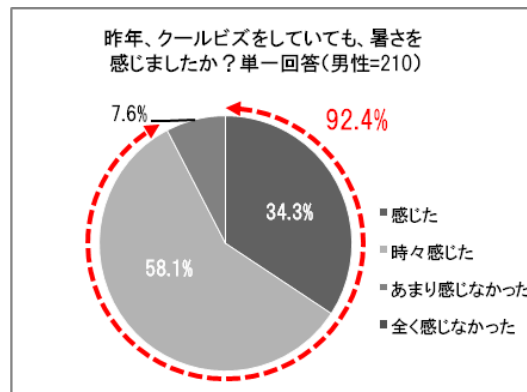
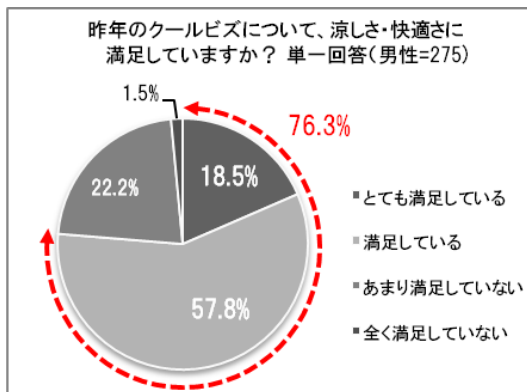

さらに、昨年、クールビズを実施した人(275人)に主にどんなクールビズをしていたか聞いたところ、「ネクタイをしない」「ジャケットを着ない」「半袖シャツを着る」など、約9割が“上半身のみ”と回答。「脇」「顔」「背中」のような上半身に関しては対策をしている一方で、「股下」「股間」「お尻」のような下半身のクールビズをしていた人は11.3%（「上半身・下半身両方」「下半身のみ」と回答）。下半身に関してクールビズ対策をしている人は約1割と少なく、気になる汗対策として“下半身のクールビズ”を実践する余地は、まだまだあるようです。

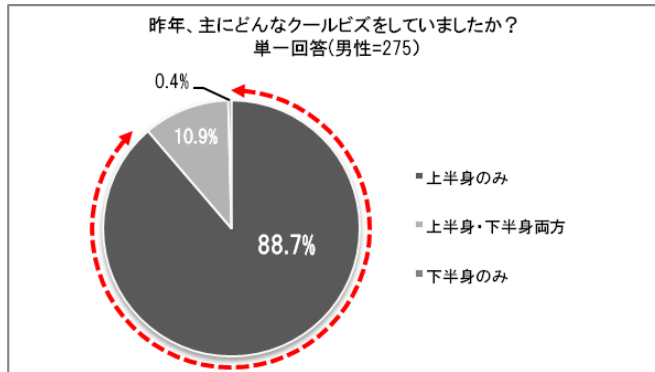

また、「あなたが、夏の暑い時期、仕事にズボンをはきかえられずに、困った時のシーンやエピソード」について聞いたところ、「ズボンの汗が目立って、顧客から指摘され、恥ずかしかった」、「汗で濡れたズボンが足にびっしりまとわりつき、しゃがんだ瞬間におしりの生地が破れた」という体験をした人もいました。このようなことを防ぐためにも、夏の暑い日には下半身の汗対策が大切ではないでしょうか。

### ◆真夏の仕事に気になるからだのパーツは、脇、顔に続き3位に股下がランクイン

真夏の仕事に、暑さや汗によって困ることを聞いたところ、「汗のニオイが気になる」(65.0%)がトップで、続いて「服がベタベタして気持ち悪い」(62.5%)、「ムレて不快な感じがする」(37.5%)という結果となりました。

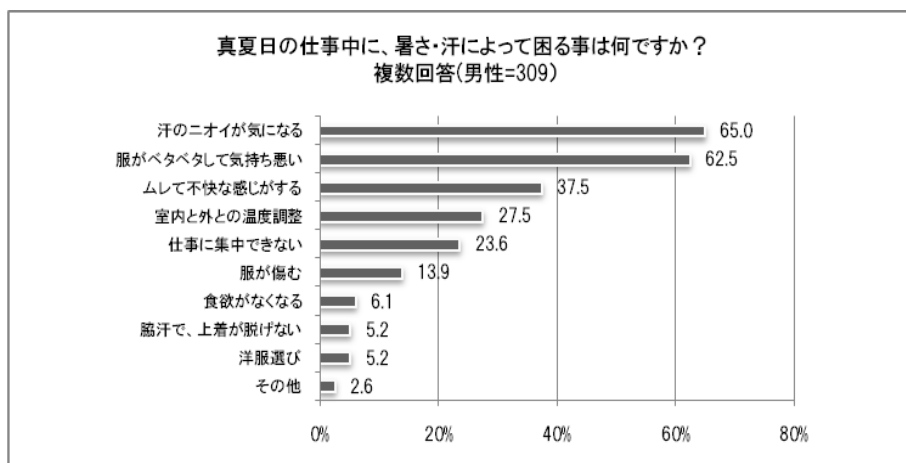

また、真夏の仕事に、汗をかいて気になるからだのパーツを聞いたところ、「脇」(60.2%)、「顔」(52.1%)に続き、「股下」(39.8%)が「背中」と同率で3位にランクインしました。

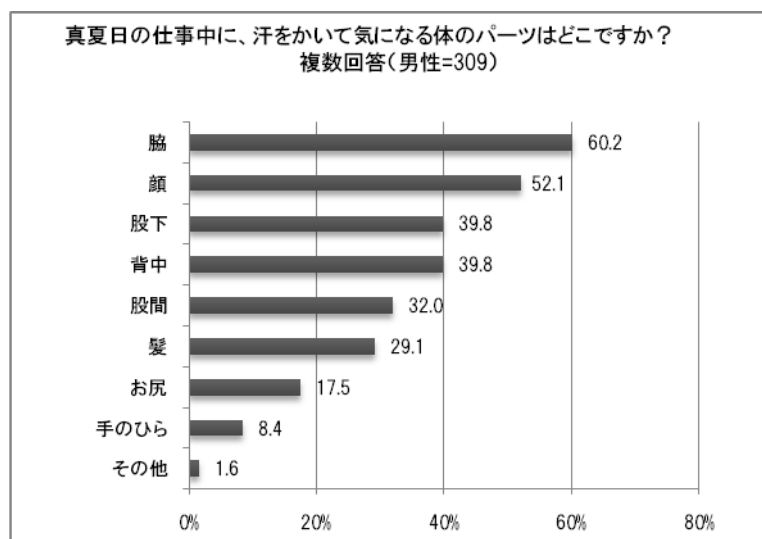

### ◆「汗をかいている父親の魅力は落ちる」と回答した女性・・・約 2 人に 1 人

「汗をかいている父親の魅力は落ちますか」と聞いたところ、「かなり落ちる」「落ちる」「少し落ちる」と回答した人を合わせると 54.8%に。汗によって父親としての魅力も低下することがわかりました。

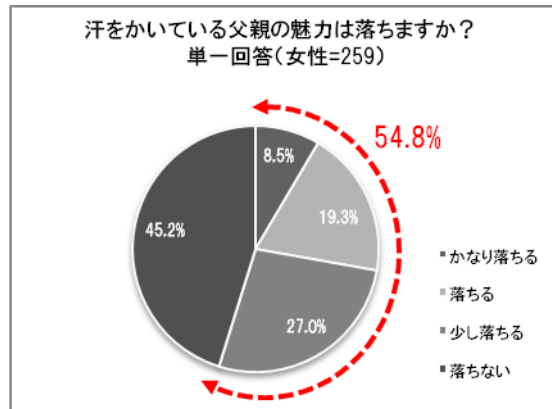

### ◆今年の父の日に 6 割以上の女性がプレゼントを予定。

しかし、「父親が何がほしいかわからない」という悩みも。

6月16日(日)の父の日は、お父さんに対して感謝の気持ちを表す日。女性に「あなたは今年の父の日にプレゼントする予定ですか」と聞いたところ、「必ずする」「多分する」と回答した人を合わせると 66.4%の人に。父親と同居している 10 代女性では 56.3%がプレゼントする予定であることがわかりました。

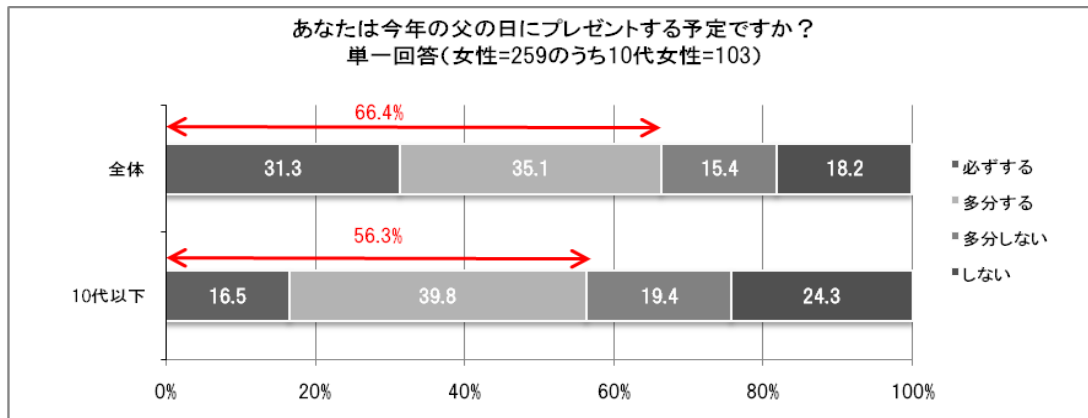

一方、約 8 割の女性が父の日のプレゼント選びで困ることがあると回答。そのうち、困ることとして、「父親が何がほしいかわからない」が 82.6%と群を抜いて 1 位に。次に「普段使ってもらえるかわからない」(29.5%)、「趣味や好みかわからない」(26.6%)という声が出てきました。

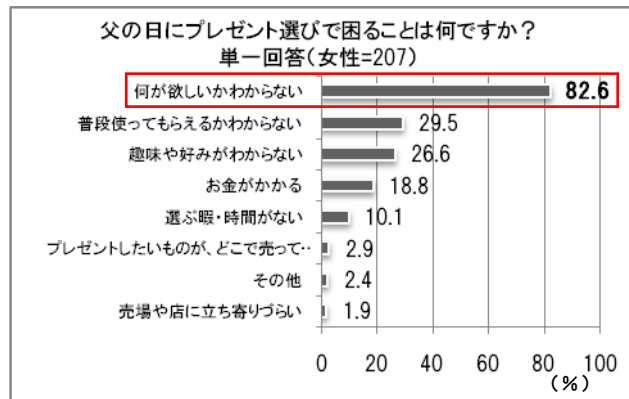
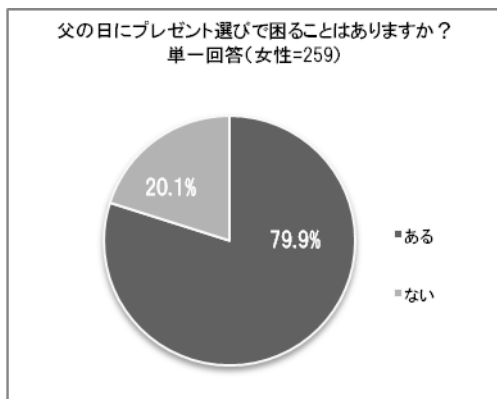

## ◆ズボンの下に『部屋テコ』を着用することで、1.6℃涼しくなることを実証

### 【実験】

チェーンストア(量販店)向けメンズインナーウェアブランド「BROS(ブロス)」と、百貨店向けメンズインナーウェアブランド「WACOAL MEN(ワコールメン)」から発売している『部屋テコ』を使い、「ズボンのみ」と「ズボン+部屋テコ」を着用した場合を想定し、発汗シミュレーターにて模擬皮膚(熱板)の表面温度の経時変化を測定。

- 環境:気温 30℃/湿度 70%
- 発汗シミュレーター(汗をかいた状態を作り出す機械)の模擬皮膚(熱板)の上に各試料をのせ、発汗量を 100ml/m<sup>2</sup>/h、一定供給電力(50w/m<sup>2</sup>)に設定して模擬皮膚(熱板)の温度変化を測定。
- 実験に使用した『部屋テコ』の品番:「BROS」GS1130、「WACOAL MEN」WS7232
- ズボン素材:ウール 100%、ポリエステル 50%・ウール 50%、ポリエステル 100%、綿 100%の 4 種類。

### 【実験方法】

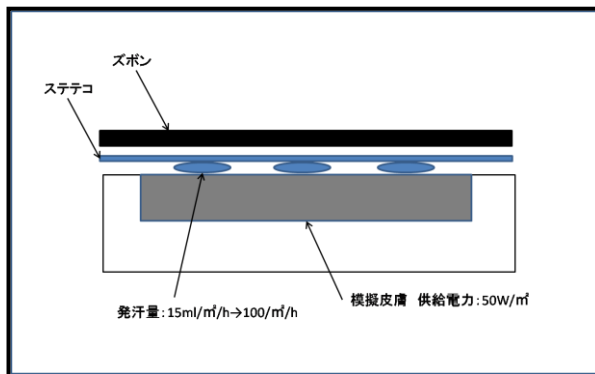

### 【実験結果】

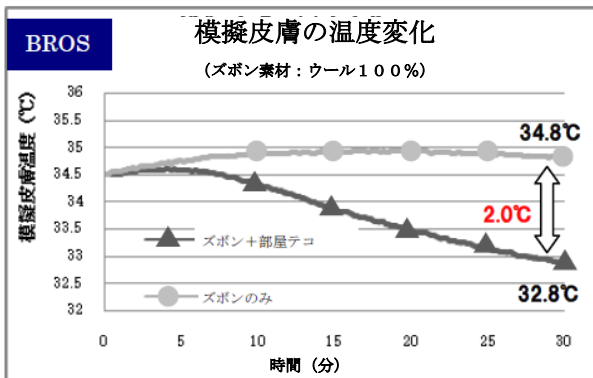

30分後の温度差「ズボン+部屋テコ」-「ズボンのみ」: -2.0℃

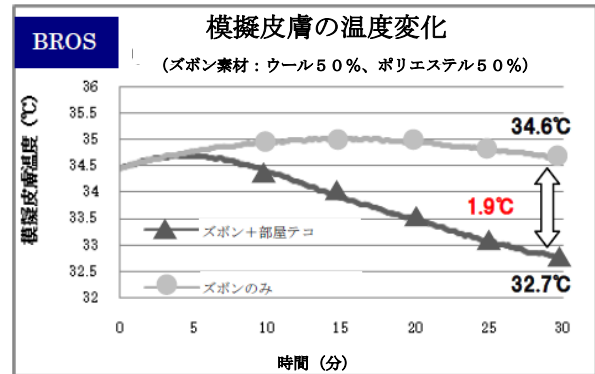

30分後の温度差「ズボン+部屋テコ」-「ズボンのみ」: -1.9℃

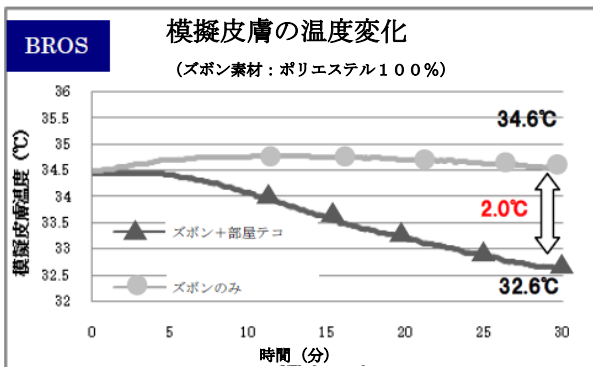

30分後の温度差「ズボン+部屋テコ」-「ズボンのみ」: -2.0℃

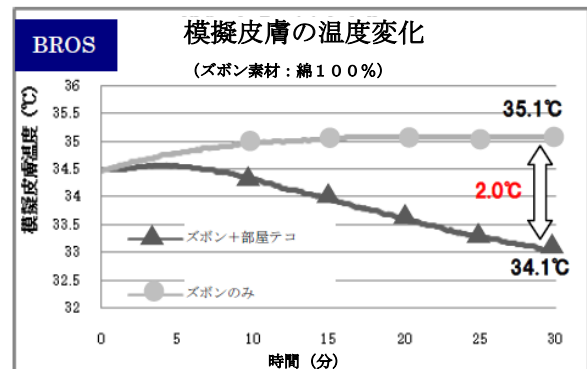

30分後の温度差「ズボン+部屋テコ」-「ズボンのみ」: -2.0℃

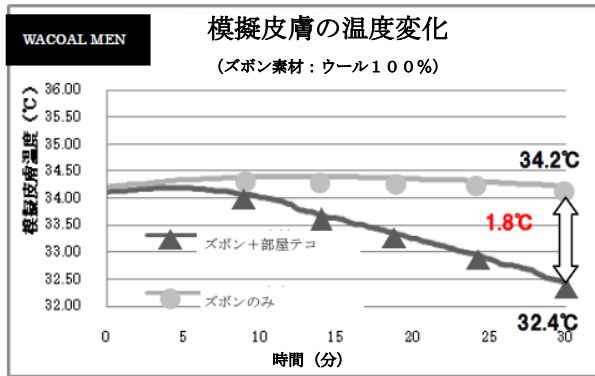

30分後の温度差「ズボン+部屋テコ」-「ズボンのみ」：-1.8℃

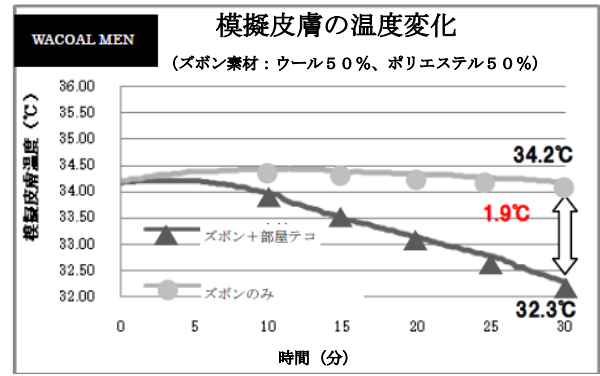

30分後の温度差「ズボン+部屋テコ」-「ズボンのみ」：-1.9

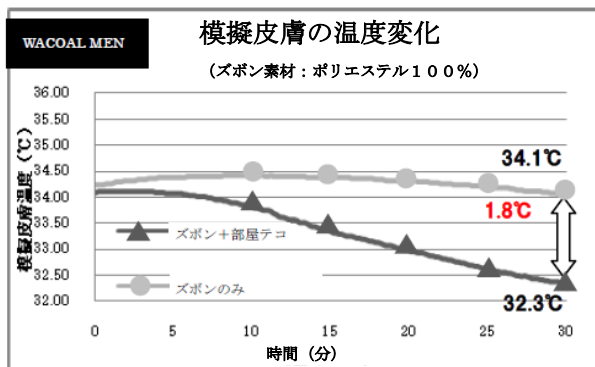

30分後の温度差「ズボン+部屋テコ」-「ズボンのみ」：-1.8℃

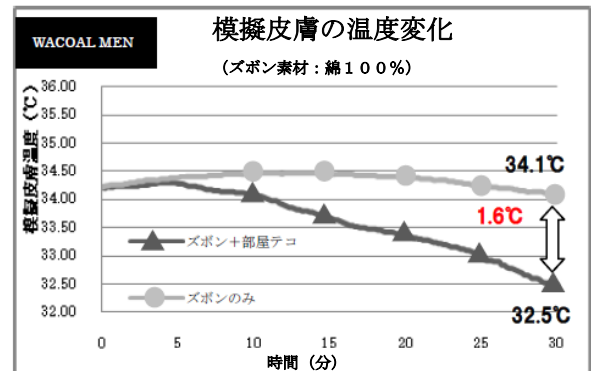

30分後の温度差「ズボン+部屋テコ」-「ズボンのみ」：-1.6℃

「BROS」の『部屋テコ』は吸汗速乾性に優れているため、気化熱による熱放散を促進し、模擬皮膚(熱板)の表面温度がズボンのみよりも1.9℃~2.0℃低下する。同じく吸汗速乾性に優れている「WACOAL MEN」の『部屋テコ』で同様の実験を実施した場合は、1.6℃~1.9℃の低下がみられました。

今回の調査結果より、クールビズの実施率や満足度は高いにもかかわらず、多くの男性が暑さを感じ、夏の汗に悩んでいることが浮き彫りとなり、また、夏の汗には不快感を感じ、さらに女性の父親に対する魅力さえも低下してしまうことが明らかになりました。

一方、6月16日(日)の父の日に関しては、プレゼントをあげようと思っている女性は多いものの、プレゼント選びに困っている女性も多いようです。

今年は、快適さや涼しさを感じることができる“真のクールビズ”を实践するためにも、『部屋テコ』をプレゼントし、お父さんを涼しくカッコよくしてみませんか？

ベタつきおさえて快適さをキープ。吸汗速乾の『部屋テコ』



BROS『部屋テコ』

- 品番:GS1130
- 特長:
  - ・吸汗速乾
  - ・涼しさ設計
- 希望小売価格(税込)  
¥1,890(LL サイズ ¥2,100)



WACOAL MEN『部屋テコ』

- 品番:WS7237
- 特長:
  - ・吸汗速乾
  - ・吸放湿
  - ・抗菌防臭
  - ・涼しさ設計
- 希望小売価格(税込)  
¥4,200(LL サイズ ¥4,515)

まだまだあります！お父さんを涼しく、かっこよくするアイテムを紹介



BROS『冷やテコ』

- 品番:GS1105
- 特長:
  - ・接触冷感
  - ・吸汗速乾
  - ・涼しさ設計
- 希望小売価格(税込)  
¥2,940



WACOAL MEN『冷やテコ』

- 品番:WS7235
- 特長:
  - ・接触冷感
  - ・吸放湿
  - ・涼しさ設計
- 希望小売価格(税込)  
¥3,990

※「BROS」「WACOAL MEN」『部屋テコ』『冷やテコ』は株式会社ワコールの登録商標です。

〈報道関係の方からのお問い合わせ先〉

株式会社ワコール 広報・宣伝部

(東京) TEL : 03-3239-1117 FAX : 03-3239-1118

(京都) TEL : 075-682-1006 FAX : 075-682-1103

株式会社インテグレート 担当: 奥村・中山 TEL : 03-5771-9960 FAX : 03-5771-5524